

**HECKFENDER „GP-STYLE“
FÜR HARLEY-DAVIDSON BREAKOUT (-2017)**



PACKLISTE:

Menge	Beschreibung
1	Heckfender
4	Linsenkopfschrauben UNC 3/8*1
4	Kegelscheiben Alu
16	Distanzscheiben
1	Schwingenanschlag mit Schrauben und Scheiben
1	Schwingenanschlaggummi
4	Distanzstücke für Schwingeanschlag (1,2 und 3mm stark)
1	Rücklichteinsatz
2	Blinkereinsatz
1	Blinkfrequenzgeber
1	Kennzeichnungsaufkleber
1	TÜV-Teilegutachten

MONTAGEANLEITUNG:

Bocken Sie das Fahrzeug so auf, dass es sicher steht und das Hinterrad entlastet ist.

Demontieren Sie die Sitzbank und lösen Sie die Elektrik-Steckverbindung zur hinteren Beleuchtung. Bauen das Heckteil mitsamt der Fenderstruts ab.

Trennen oder sägen Sie die hervorstehenden Gewindeblöcke (Pfeile) wie im Bild ab, so dass eine ebene Fläche an den Rahmenseiten entsteht. Schleifen Sie die Schnittkanten glatt und lackieren Sie die Schnittflächen.

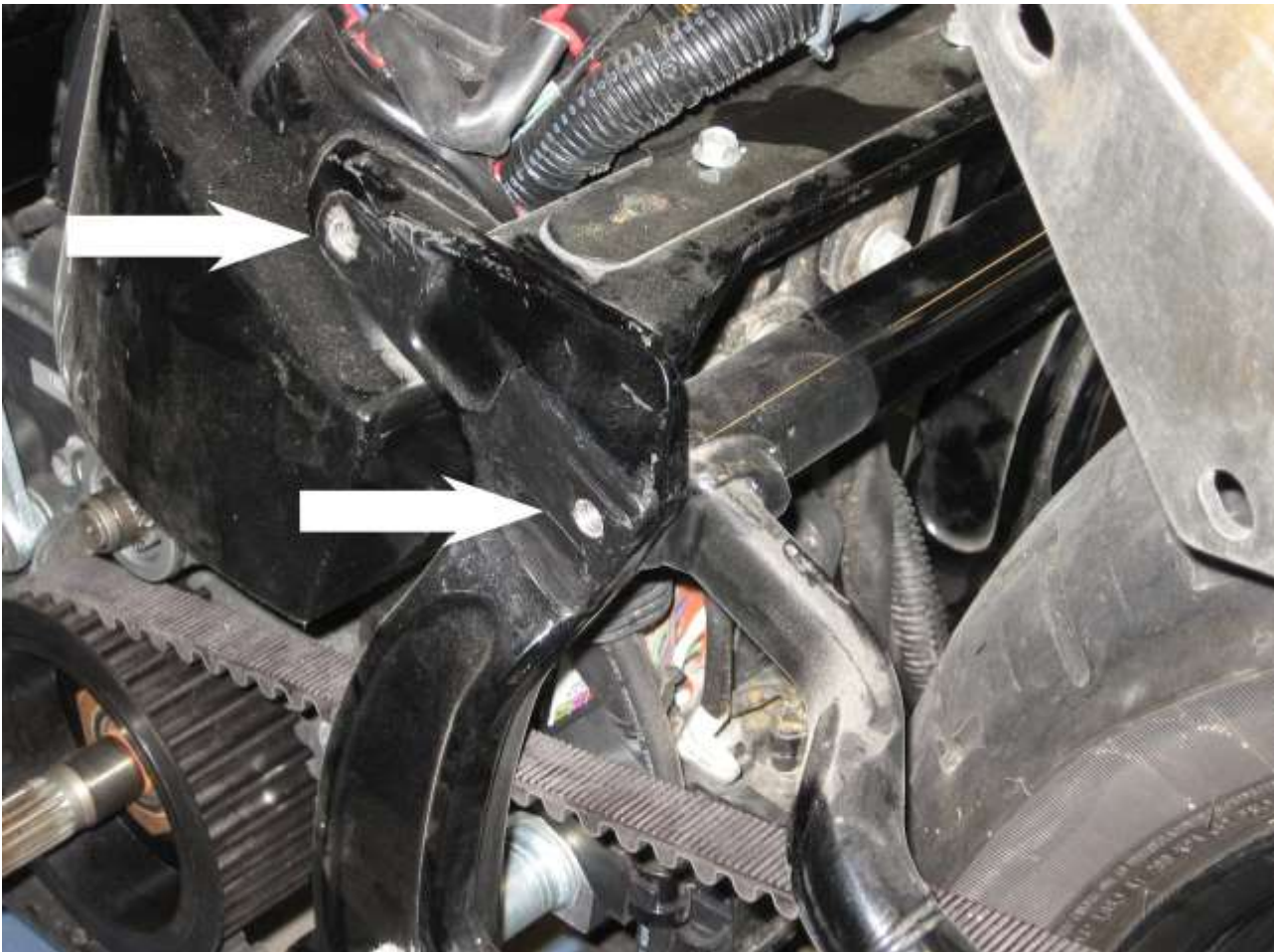

Setzen Sie den Heckfender von oben auf, schrauben Sie ihn mit den Linsenkopfschrauben und den Alu-Unterlagscheiben an.

Legen Sie dabei so viele Distanzscheiben zwischen Rahmen und Heckfender, dass der Fender seitlich zum Hinterrad ausgerichtet ist und kein großes Spiel mehr hat.

Bringen Sie die ECM in der Aussparung unter, schrauben Sie diese an der Steckerseite an, dabei so viele Scheiben unterlegen, dass der Stecker nicht abgeknickt wird.

Montieren Sie den mitgelieferten Anschlagbegrenzer (1) mit Gummi an den Rahmen.

Durch Unterlegen unterschiedlich vieler Distanzstücke lässt sich die Begrenzung dabei einstellen.

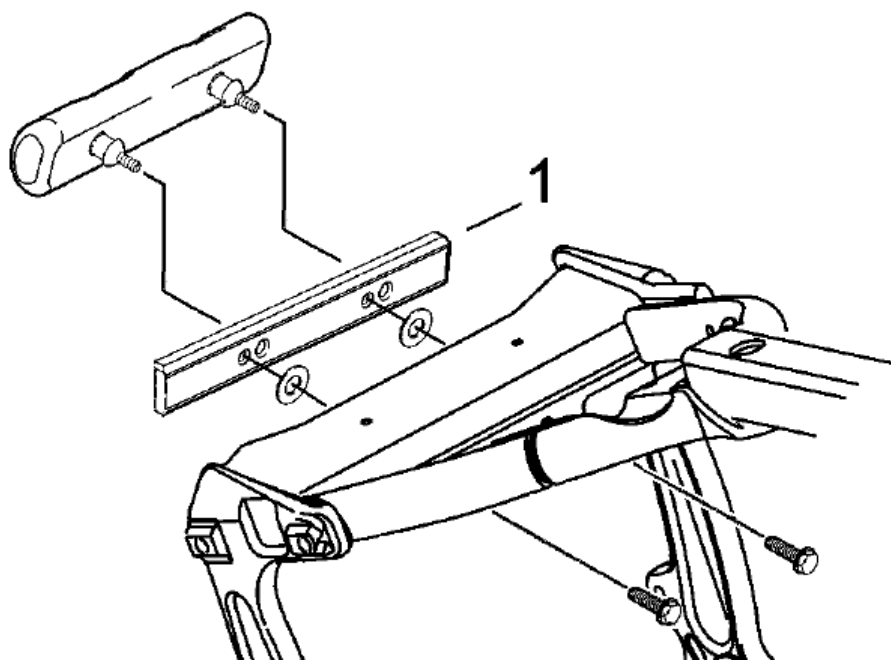

Bringen Sie die Bohrungen für Beleuchtung, Blinker, Kennzeichen- und Sitzbefestigungen an und bauen Sie den Heckfender wieder ab.

Erst jetzt sollte das Heckteil lackiert werden!

Befestigen Sie Beleuchtung, Blinker, Kennzeichen und Sitz.

Schließen Sie die Beleuchtungseinrichtungen und den beiliegenden Blinkfrequenzgeber an das Bordnetz an.

Wichtig: Achten Sie darauf, das Bremslicht wie im Schema anzuschließen, um Fehlfunktionen des ABS zu vermeiden!

Anschlussschema mit Blink-Frequenzgeber:

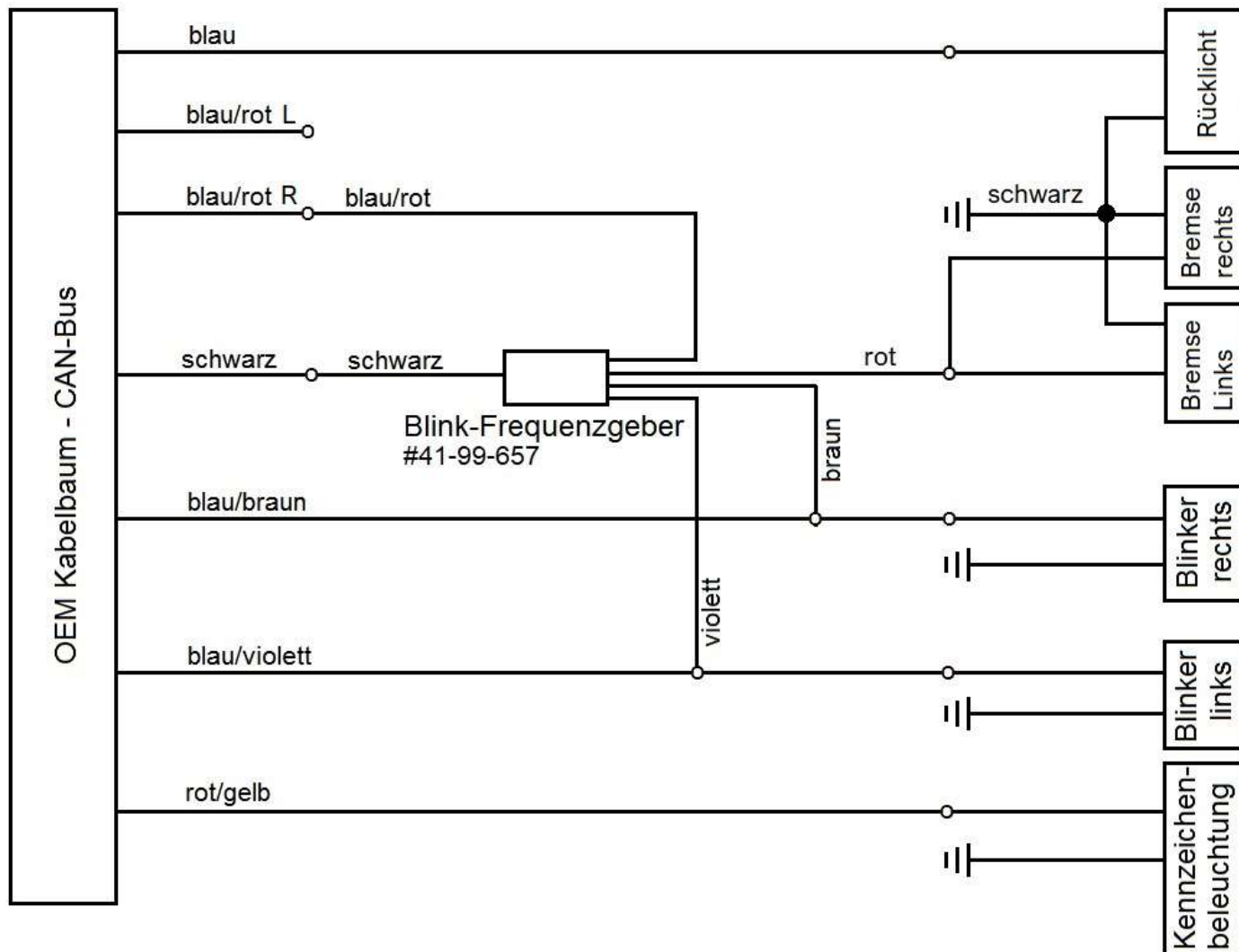

Überprüfen Sie alle Verschraubungen des Heckfenders und der Stoßdämpfer nach der endgültigen Montage und nach der ersten Probefahrt!

Das Thunderbike-Team wünscht viel Vergnügen.
Gute Fahrt!



Thunderbike
Güterstrasse 5
D-46499 Hamminkeln
Telefon(0049)2852 - 6777 -33
Telefax(0049)2852 - 5444
info@thunderbike.de

REAR FENDER "GP-STYLE"
FOR HARLEY-DAVIDSON BREAKOUT (-2017)



PACKING LIST:

Amount	Item
1	Rear fender
4	Lens head screw UNC 3/8*1
4	Conical washer aluminium
16	Washer
1	Swingarm block with screws and washers
1	Swingarm bumper
4	Spacers for swingarm block (1,2 and 3mm thick)
1	Taillight insert
2	Turn signal insert
1	Load equalizer
1	Label
1	TÜV certification

INSTALLATION INSTRUCTIONS:

Lift up the motorcycle on the rear frame end till the wheel lost contact to the floor. Make sure the motorcycle is secure and there is no danger of it falling or rolling!

Remove the seats and disconnect the plug socket to rear lightening. Remove the fender and struts.

Cut and grind the pads sideways of the frame (see arrows below) away to get a flat area here. Paint these areas for rust protection.

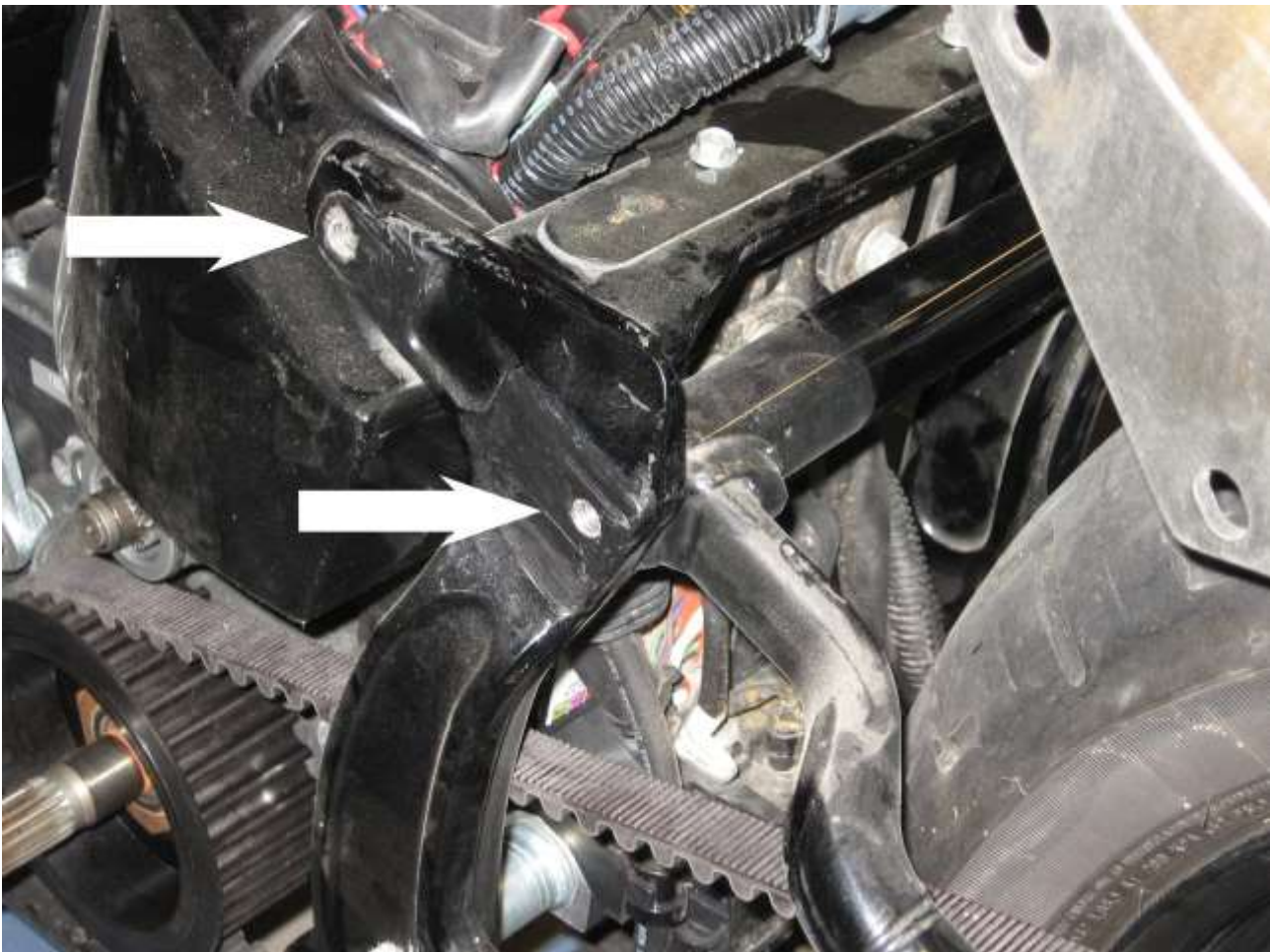

Position the fender from above to the frame and fix it with the lens head screws aluminum washers. Place the 16 washers between frame and fender for lateral orientation to rear wheel.

Place the ECM in the fender gap and fix it on plug side, use washers as spacer to prevent the folding of the plug connector.

Install the swingarm block (1) and the bumper to the frame. Adjust the block by using less or more spacers.

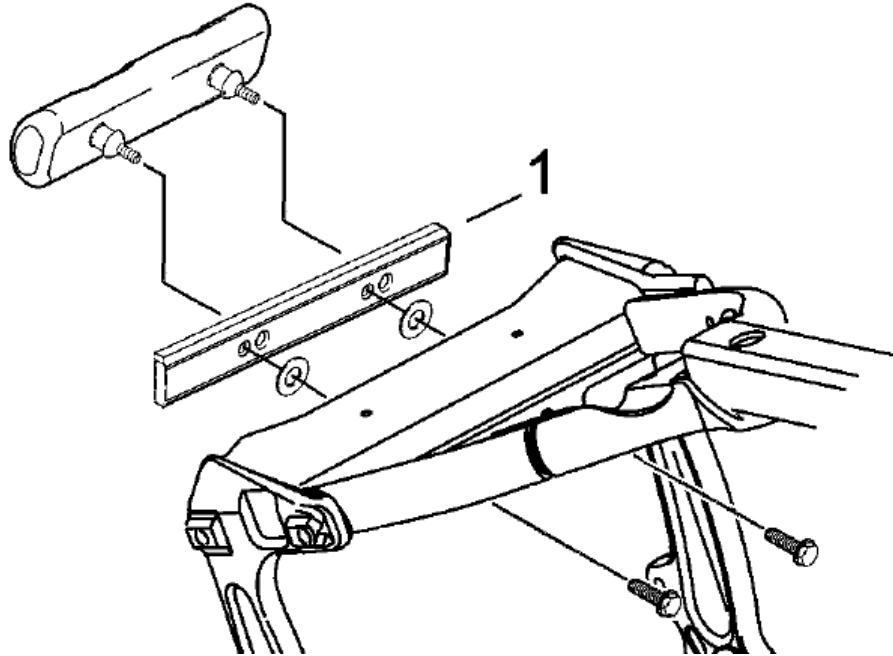

Drill borings for lighting, blinkers, license plate and seat mounting and remove the fender then.

If you are sure everything fits perfect, you can paint the fender.

Install the fender again and mount lightening with the included load equalizer, blinkers, license plate and seat.

Attention: Take care to connect the brake light as shown in the scheme to prevent malfunction of ABS!

Attention: US models (DOM) have to add wiring from plug 18B and 19B to the rear turn signals and from 40B to the taillight to separate the taillight and turn signals. Also you have to change your BCM program for HDI models by your local Harley dealer.

Wiring scheme with load equalizer:

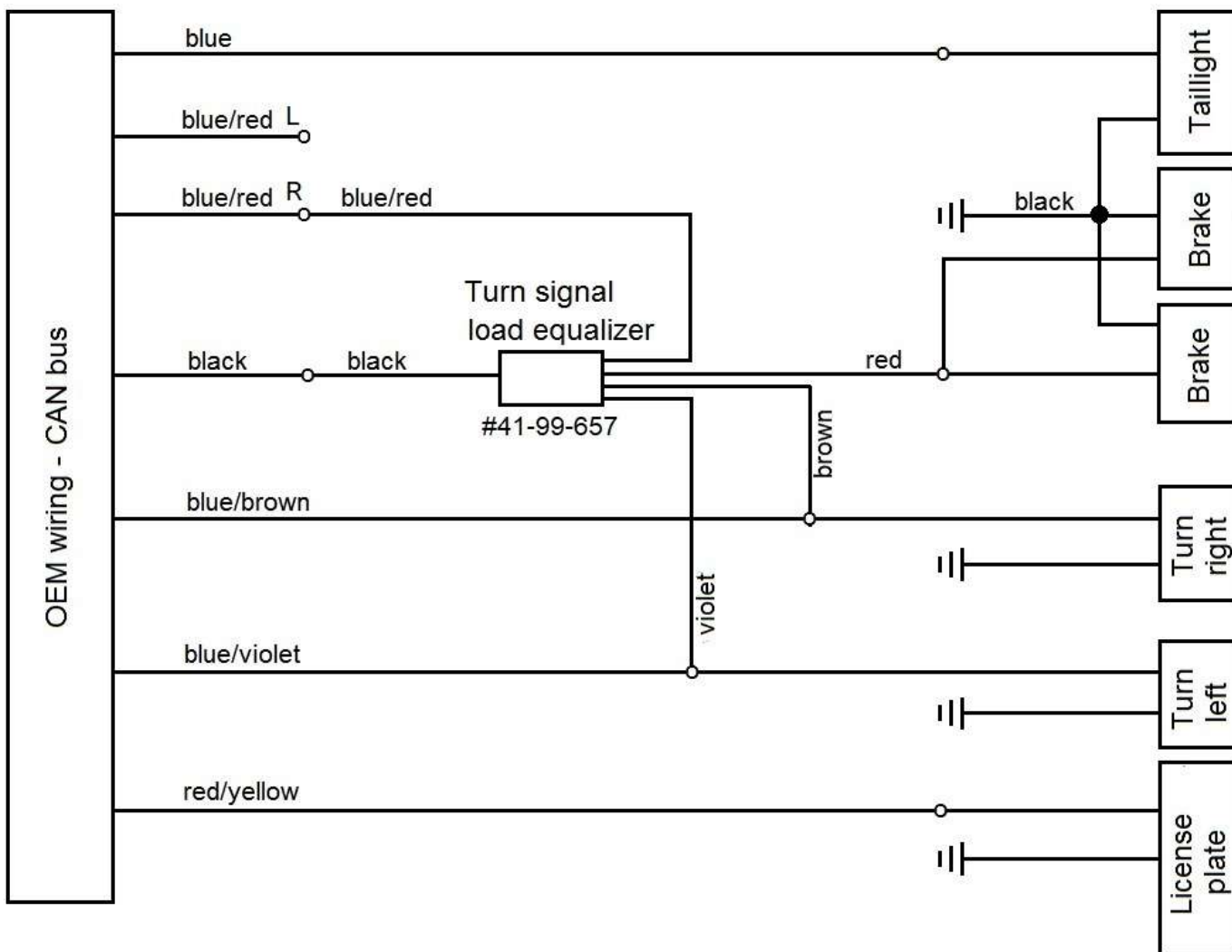

Changing OEM wiring on US models (DOM):

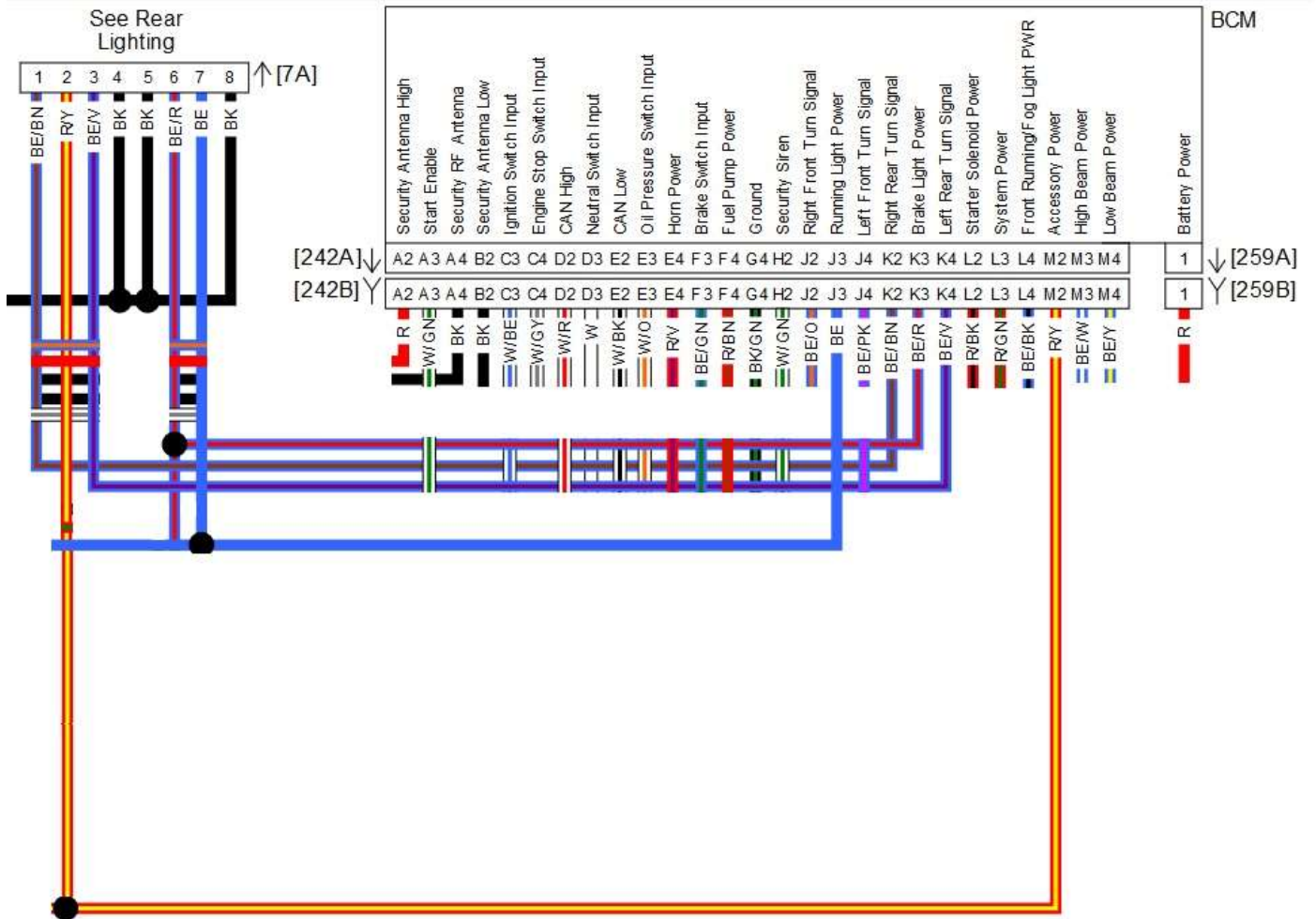

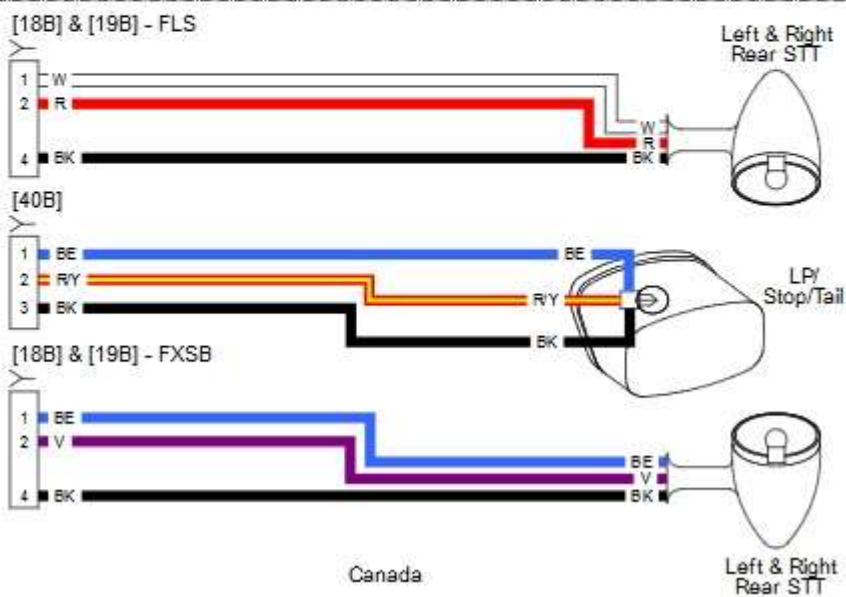
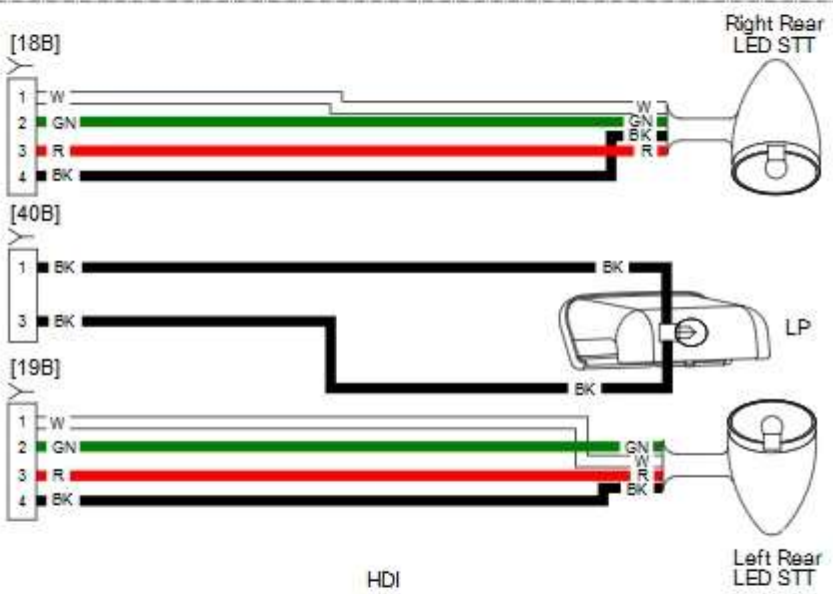
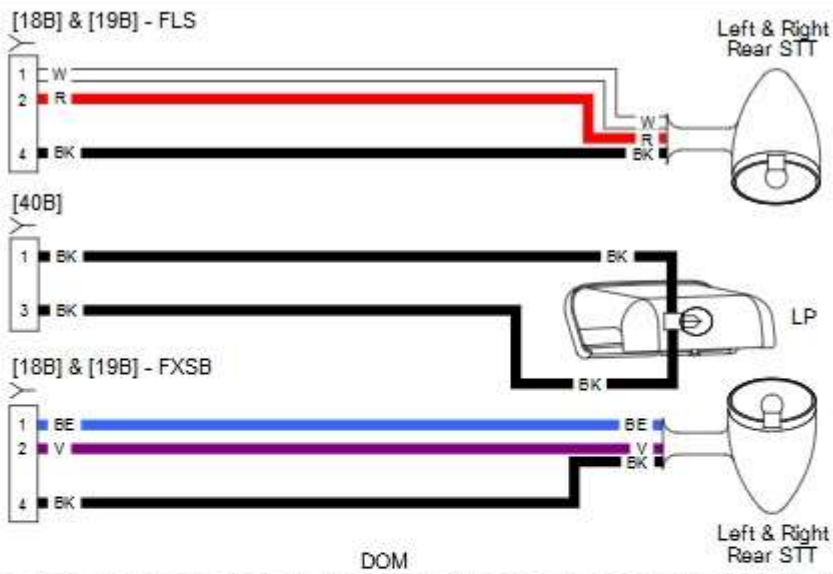

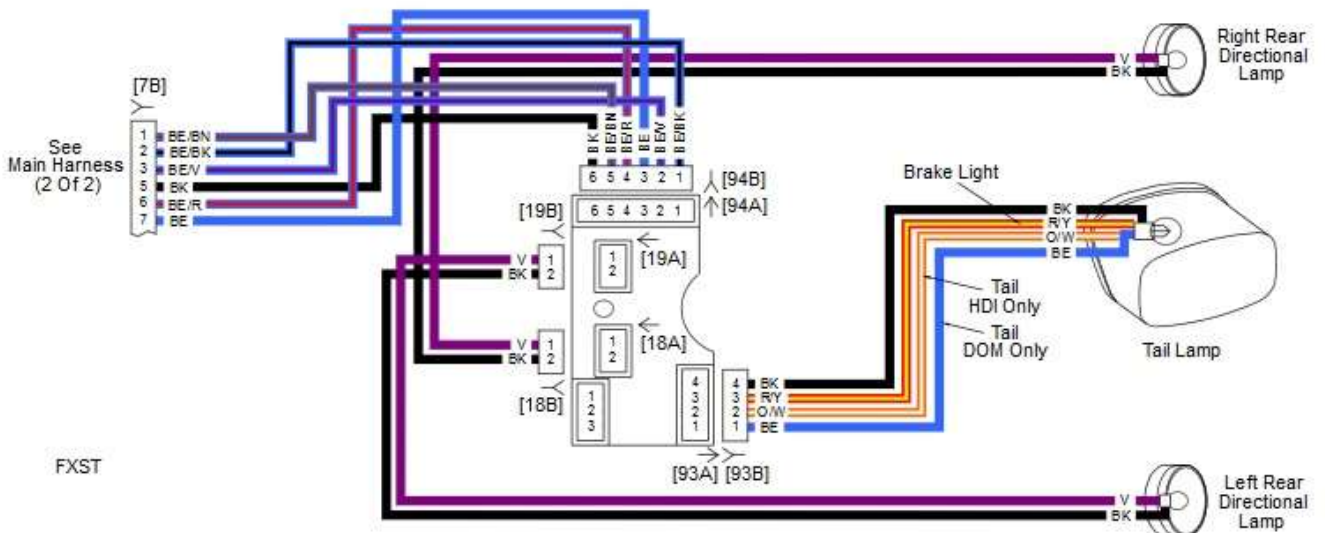
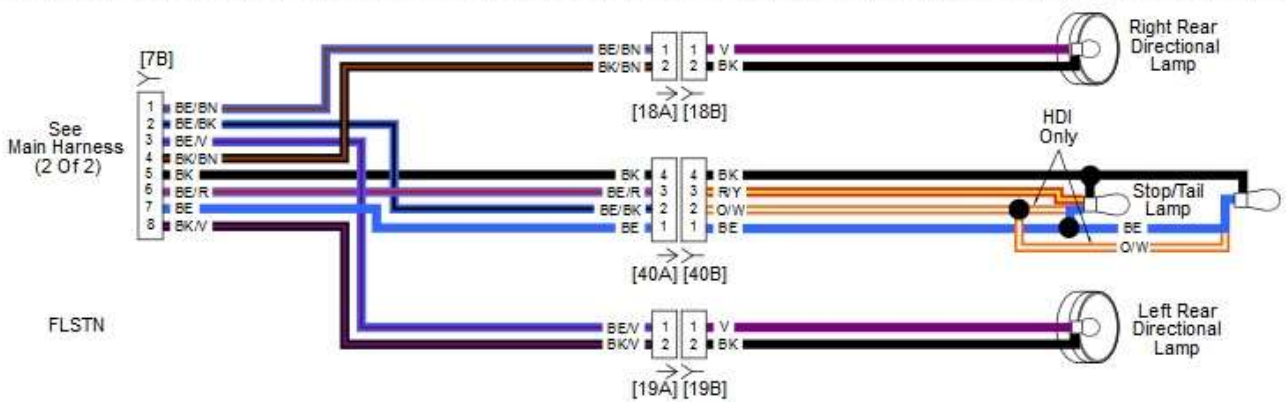
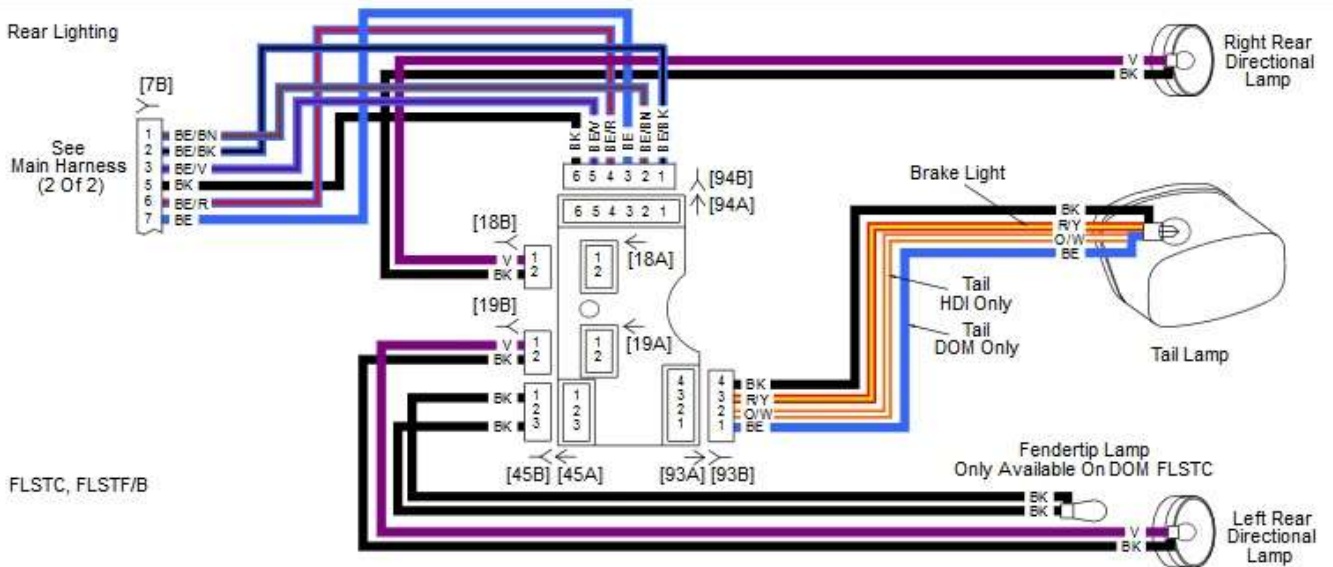

Doublecheck all nuts and bolts and look for any contact of wheel and fender! Making sure everything is safe and secure before and after test drive!

Stick the label to a visible position.

The Thunderbike team wishes you fun with your new parts.
Have a nice and safe ride!



Thunderbike
Güterstrasse 5
D-46499 Hamminkeln
Telefon (0049) 2852 - 6777 - 33
Telefax (0049) 2852 - 5444
info@thunderbike.de